

No Brand™
브랜드가 아니다. 소비자다



12잔 용량



반영구 필터



보온 기능

COFFEE MAKER

커피메이커

#노브랜드 #스마트컨슈머
#12잔용량 #반영구필터 #보온
#커피 #커피메이커

CMH-N1801 사용 설명서





커피메이커

사용 설명서 CMH-N1801

No Brand
브랜드가 아니다. 소비자다



차례

안전을 위한 주의사항	2
부품목록	3
용도	4
사용방법	4
세척 및 관리	5
석회질 제거	5
기술 데이터	6
제품보증서	6 ~ 7

안전을 위한 주의사항

- 절대로 개조, 분해, 수리하지 마세요. 화재, 감전, 상해의 원인이 됩니다.
- 단상교류 220V 이외에는 사용하지 마세요. 화재, 감전, 부상의 원인이 됩니다.
- 이 기기는 신체, 감각, 정신능력이 결여되어 있거나 경험과 지식이 부족하여 감독이나 지시 없이는 안전하게 기기를 사용할 수 없는 사람(어린이 포함)이 사용하도록 만들어지지 않았습니다.
- 어린이가 기기를 가지고 놀지 않도록 어린이를 주의하여 주십시오.
- 싱크대, 욕탕 등 제품에 물이 접촉되거나 들어갈 수 있는 장소 또는 습기가 많은 곳에서는 사용하지 마세요. 감전 및 화재의 원인이 됩니다.
- 전원코드를 무리하게 구부리거나 묶거나 잡아당기지 마세요. 감전 및 화재의 원인이 됩니다.
- 전원플러그를 콘센트에 끼우거나 빼실 때 코드선을 잡지 마시고 플러그를 잡아 주십시오.
- 젖은 손으로 전원코드를 만지지 마세요. 감전의 원인이 됩니다.
- 전원코드 위에 무거운 물건을 올려 놓지 마세요. 감전, 화재의 원인이 됩니다.
- 전원플러그가 파손되었거나 콘센트가 흔들릴 때는 사용을 중지하시고 지정된 서비스센터에서 수리하시기 바랍니다.
- 한 콘센트에 여러 제품의 전원플러그를 동시에 꽂아 사용하지 마십시오. 누전으로 인한 발열 및 발화의 원인이 됩니다.
- 물 없이 커피 메이커를 사용하지 마십시오.
- 온도가 높은 곳이나 화기 근처에서는 사용하지 마세요. 변형 및 화재의 원인이 됩니다.
- 제품을 물에 담그지 마세요. 감전, 고장의 원인이 됩니다.
- 제품에 심한 충격을 주거나 떨어뜨리지 마세요. 고장, 파손, 감전, 화재의 원인이 됩니다.
- 분무식 살충제, 휘발유, 시너, 벤젠 등 유기용제를 사용하지 마세요. 변질, 변색, 녹 발생의 원인이 됩니다.
- 커피 이외 다른 것을 넣고 사용하지 마십시오. 제품고장의 원인이 됩니다.
- 굴곡이 심하거나 경사진 곳에서 사용하지 마십시오. 상해 및 제품파손의 원인이 됩니다.



커피메이커

사용 설명서 CMH-N1801

No Brand
브랜드가 아니다. 소비자다



부품 목록

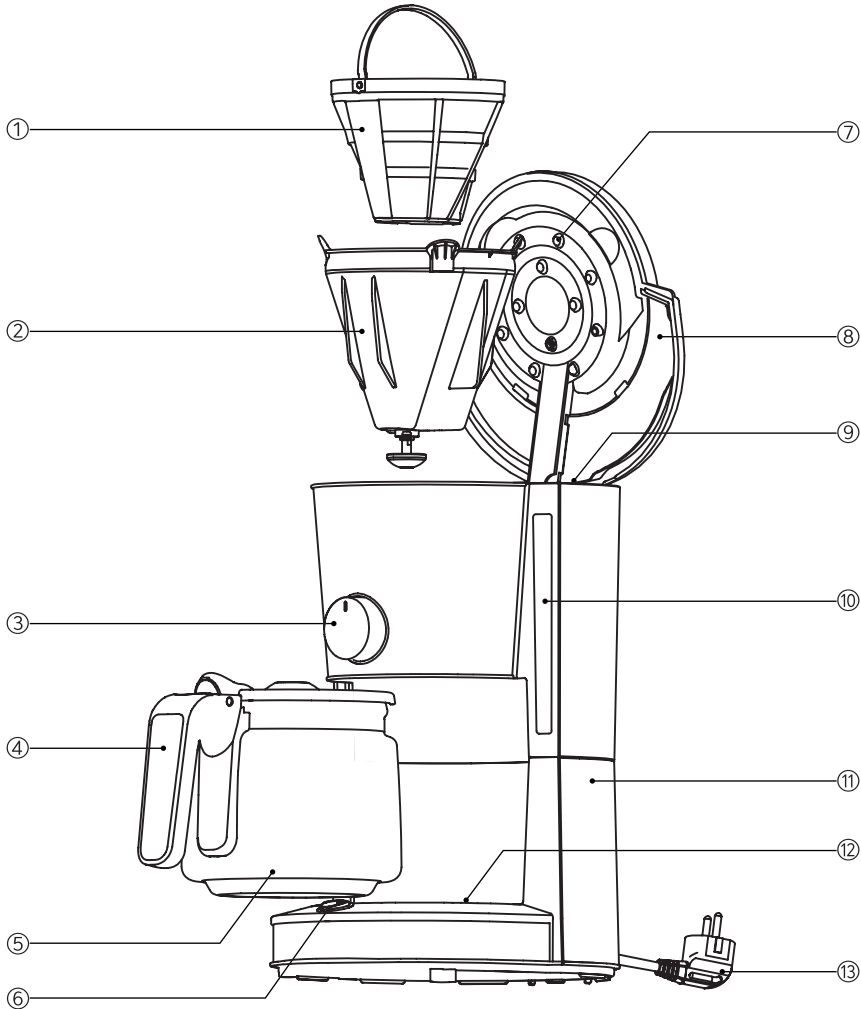

- ①영구필터
- ②필터홀더
- ③커피 농도조절 다이얼
- ④유리용기 손잡이

- ⑤유리용기
- ⑥전원버튼
- ⑦물 추출구

- ⑧상단덮개
- ⑨물탱크
- ⑩수위표시창

- ⑪본체
- ⑫보온판
- ⑬전원플러그

커피메이커

사용 설명서 CMH-N1801

No Brand
브랜드가 아니다. 소비자다



용도

- 이 기기는 가정용으로 적합하며 업소용으로 설계되지 않았습니다.
- 이 기기는 실내에서만 사용해야 합니다.
- 이 기기는 커피를 추출하는 용도에만 적합합니다.
- 기기를 이 설명서에 나온 대로만 사용하십시오.
- 다른 용도로 사용하면 기기나 재산물이 파손되거나 사용자가 다칠 수 있습니다.
- 잘못 사용하거나 이 설명서를 따르지 않아 발생하는 피해에 대해서는 배상 책임을 지지 않습니다.

사용방법

※처음 제품을 사용할 경우 커피를 넣지 말고, 물을 물탱크에 채운 후 작동하여 주십시오. 제조공정에서 남아 있는 먼지, 또는 잔류물을 제거하기 위함입니다.(2~3회 반복)

- 1)전원 플러그를 콘센트에 꽂아 주십시오.
- 2)상단의 뚜껑을 위로 올려 뚜껑을 열어 주십시오.
- 3)수위 표시창에 표시되어 있는 잔 수를 확인하고, 물탱크에 원하시는 잔 수의 물을 채워 주십시오.
※물은 넣는 만큼 추출이 됩니다. 되도록 원하시는 잔 수에 맞게 물을 채워 주십시오.
- 3)필터홀더에 영구필터를 놓은 후 잔 수에 알맞은 양의 분쇄된 커피를 넣어 주십시오.

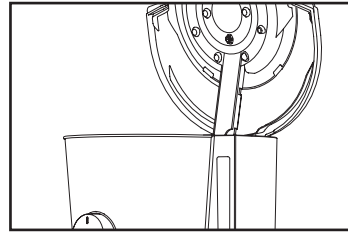

- 4)커피 농도조절 다이얼을 돌려 원하시는 농도로 맞추어 주십시오.

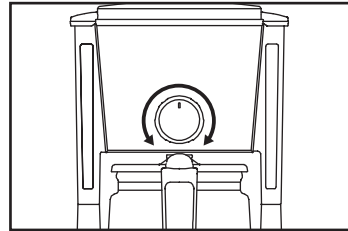

- 5)유리용기를 보온판에 올려 놓으십시오.

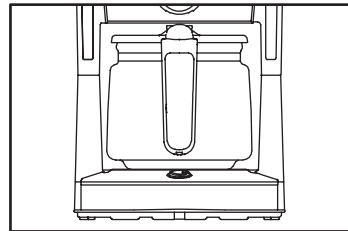

커피메이커

사용 설명서 CMH-N1801

No Brand
브랜드가 아니다. 소비자다



사용방법

6) On/Off 스위치를 누르면 작동램프가 켜지고 가열이 시작됩니다.
가열이 끝나면 커피가 추출됩니다.

7) 유리용기를 보온판에 계속 올려 놓으면 추출된 커피를 따뜻하게 유지시킬 수 있습니다.

8) 보온을 원치 않으실 경우 On/Off 스위치를 눌러 전원을 꺼 주십시오.

※ 반드시 물을 넣은 후 사용하여 주십시오.

※ 물은 넣는 만큼 추출이 됩니다. 되도록 원하시는 잔 수에 맞게 물을 채워 주십시오.

※ 유리용기가 잘 결합되어 있는지 잘 확인 하십시오.

※ 작동 중에는 상단 뚜껑을 열지 마십시오.

※ 작동 중 언제든지 On/Off 스위치를 눌러 작동을 중지할 수 있습니다.

※ 보온을 너무 오래하면 추출된 커피가 모두 말라 유리용기에 늘어 붙게 됩니다.
되도록 보온은 40분 이내로 하시기 바랍니다

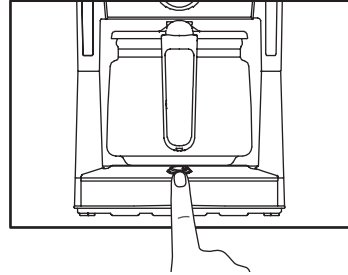

세척 및 관리

• 사용이 끝나면 제품을 깨끗이 닦은 후 완전히 건조하여 주십시오.

1. 콘센트에서 전원플러그를 뽑아 주십시오.
2. 상단의 뚜껑을 위로 올려 뚜껑을 열어 영구필터를 분리합니다.
3. 영구필터, 필터홀더, 유리용기는 따뜻한 물에 식기세정제로 세척하여 주십시오.
4. 세척 후 모든 부품을 건조시킵니다.
5. 제품은 깨끗한 천을 따뜻한 물에 적셔 닦아 주십시오. 절대로 물에 담그거나 접촉되지 않도록 주의하십시오.
6. 모든 세척 및 건조가 끝나면, 위의 단계를 역순으로 결합하여 주십시오.
7. 제품을 항상 청결하게 유지하십시오.
8. 분무식 살충제, 휘발유, 시너, 벤젠 등 유기용제를 사용하지 마세요.

석회질 제거

1. 물탱크에 식초와 물을 1:2 비율로 채우십시오.
2. 전원플러그를 꽂은 후 On/Off 스위치를 눌러 작동하여 주십시오.
3. 물탱크의 물이 모두 추출되면 깨끗한 물을 채운 후 다시 작동하여 주십시오.
4. 물탱크의 물이 모두 추출되면 한번더 깨끗한 물을 채운 후 다시 작동하여 주십시오.

커피메이커

사용 설명서 CMH-N1801

No Brand
 브랜드가 아니다. 소비자다



기술 데이터

제품명	커피메이커
모델명	CMH-N1801
정격전압	220-240V, 50/60Hz
소비전력	920-1080W
치수	243 X 212 X 337mm
무게	1.95kg



환경 보호

폐전기 가전은 재활용 대상이며 일반 쓰레기로 버려서는 안 됩니다! 자원 보존과 환경 보호를 위해 이 기기를 분리 수거함에 넣어 폐기하시기 바랍니다.

제품보증서

고객카드		보증기간 1년
제 품 명 : 커피메이커	모 델 명 : CMH-N1801	
판 매 일 : 년 월 일		
고 객 성 명 :	전화 :	주소 :
대리점상호 :	전화 :	주소 :
원 산 지 : 중국		
수 입 원 : (주)이마트		
판 매 원 : (주)이마트		
서울특별시 성동구 뚝섬로 377(성수동2가) 02)380-5678 A/S 및 제품문의 : 1899-9884, 구입하신 각 점포 A/S센터		
		Emart.com

커피메이커

사용 설명서 CMH-N1801

No Brand
브랜드가 아니다. 소비자가



제품보증서

□ 수리를 의뢰할 때는 구입일자가 기재된 본 보증서를 제시해야 충분한 서비스를 받으실 수 있으므로 잘 보관하시기 바랍니다.

1. 본 제품에 대한 품질보증은 보증서에 기재된 내용으로 보증혜택을 받습니다.
2. 무상 보증기간은 구입일로부터 산정되므로 구입일자를 기재받으시기 바랍니다.
(구입일자 확인이 안될 경우 제조년월일로부터 6개월이 경과한 날로부터 품질보증 기간을 가산합니다.)
3. 가정용 제품을 영업용도(영업활동, 비정상적인 사용환경등)로 사용하거나, 산업용 제품인 경우에는 무상보증 기간을 6개월로 적용합니다.
4. 이 보증서는 재발행되지 않습니다.

소비자 피해보상 안내

소비자피해유형		보상내역		비고	
		보증기간 이내	보증기간 경과 후		
정상적인 사용상태에서 자연발생한 성능 및 기능상의 고장발생 시 (부품 보유 기간 이내)	구입후10일 이내에 중요한 수리를 요하는 경우	제품교환 또는 구입가 환불		단, 품질보증기간 이내에 동일하자에 대해 2회까지 수리하였으나 하자가 재발하는 경우 또는 여러 부위 하자에 대해 4회까지 수리하였으나 하자가 재발하는 경우는 수리 불가능한 것으로 본다.	
	구입후1개월 이내에 주요 부품의 수리를 요하는 경우	제품교환 또는 무상수리			
	교환된 제품이 1개월 이내에 중요한 수리를 요하는 경우	구입가 환불			
	수리가능	하자 발생 시	무상수리		유상수리
	수리 불가능	수리용 부품을 보유하고 있지 않아 수리가 불가능한 경우 소비자가 수리의뢰한 제품을 사업자가 분실한 경우	제품교환 또는 구입가 환불		정액 감가상각한 금액에 10%를 가산하여 환불
	제품구입 시 운송과정 및 제품설치 중 발생된 피해	제품교환			
	교환불가능 시	구입가 환불			
소비자의 고의, 과실에 의한 성능 및 기능성의 고장	수리가 가능한 경우	유상수리	유상수리		
	수리가 불가능한 경우	유상수리에 해당하는 금액징수 후 제품교환	별도 정하는 당사 기준에 준함		
<ul style="list-style-type: none"> ■ 천재지변(화재, 염해, 가스, 지진, 풍수해 등)에 의한 고장이 발생하였을 경우 ■ 사용상 정상 마모되는 소모성 부품을 교환하는 경우 ■ 사용전원의 이상 및 접속기기의 불량으로 인하여 고장이 발생하였을 경우 ■ 기타 제품자체의 하자가 아닌 외부원인으로 인한 경우 ■ 서비스센터의 수리기사가 아닌 사람이 수리 또는 개조하여 고장이 발생하였을 경우 		유상수리	유상수리		

■ 명시되지 않은 사항은 소비자 피해보상 규정에 따릅니다.

No Brand™
브랜드가 아니다. 소비자다

